

# **GASPARDO**



**MTR PROGRAMM**

*Pneumatische Einzelkornsämaschinen  
mit Doppelscheibenschar*

# MTR PROGRAMM

## *pneumatische Einzelkornsämaschinen mit Doppelscheibenschar*

Die MTR-Einzelkornsämaschinen gehören zu den bekanntesten und am meisten geschätzten Produkten von GASPARDO. Ein vielfältiges Sortiment, das verschiedene Modelle umfasst, die den Anforderungen von Landwirten in aller Welt gerecht werden.

Das MTR-Aggregat - ein gemeinsames Merkmal der gesamten Baureihe - ist für eine qualitativ hochwertige Aussaat mit gleichmäßiger Tiefe und konstantem Pflanzenabstand konzipiert.

Die Einzelkornsämaschinen von GASPARDO sind das Ergebnis eines langen Weges, eines über Generationen hinweg erworbenen Know-hows und einer fast zweihundertjährigen Firmengeschichte. Seit 1834 verfolgt GASPARDO konsequent seine Mission: den Landwirten immer präzisere und innovativere Werkzeuge für ihren Betrieb zur Verfügung zu stellen.



**JULIA**

# INHALT

MTR-Aggregat	4
Pflanzgenauigkeit	6
Lösungen für jeden Bedarf	8
MINIMAX-Technik	10
PA1: Frontdüngerbehälter	12
Anbaugeräte mit starrem Rahmen	14
Anbaugeräte für Doppelreihen	16
Teleskopierbare Anbaugeräte	18
Anbaugeräte mit variablen Reihenabständen	20
Klappbare Anbaugeräte	24
MTR HD-Aggregat	28
Aufgesattelte Säugeräte	30
Gezogene Säugeräte für große Flächen	32
Schließen der Saatfurche und Terminals	34
ISOTRONIC-Elektroantrieb	36
Precision Farming	38



# MTR-Aggregat

## **Pflanzung unter allen erdenklichen Bedingungen**

Die MTR-Einheit wurde entwickelt, um eine unschlagbare Effizienz und Qualität bei der Präzisionspflanzung zu gewährleisten. Die Stärke des Rahmens, die Vielfalt der Konfigurationen und vor allem der Doppelscheiben-Furchenöffner machen diese spezielle Pflanzeinheit perfekt für jede Art von Boden, ob konventionell oder minimal bearbeitet.



### **Stabiles Parallelgestänge**

Mit dem Stahlgussgestänge kann das Gerät den Bodenkonturen besser folgen, auch bei Bedingungen, die vom Standard abweichen.



### **Einstellbarer Schardruck**

Die Andruckfeder des Parallelgestänges sorgt dafür, dass sich das Aggregat konstant an die Bodenkonturen anpasst. Einstellbarer Druck bis zu 150 kg.



### **Wartungsfrei**

Die Gleichlaufgelenkwelle sorgt für eine gleichmäßige Rotation der Säscheiben, ohne dass eine Wartung erforderlich ist.

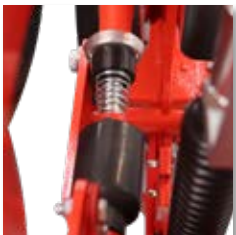

### **Reihenabschaltung**

Der Antrieb jedes Aggregats kann entweder mit dem Gelenkwellschnellverschluss oder über die elektrische Kupplung bequem abgeschaltet werden.



### **Optimaler Kontakt zwischen Saatgut und Boden**

Die 4 mm dicken Furchenöffnungsscheiben mit 420 mm Ø erzeugen eine sehr schmale V-förmige Furche, die die Keimung des Saatguts fördert.



### **Pflanzung auf weichem Boden**

Das Frontmesser hilft beim Auflockern der Furche, während der Klutenräumer grobes Material aus dem Pflanzweg entfernt.

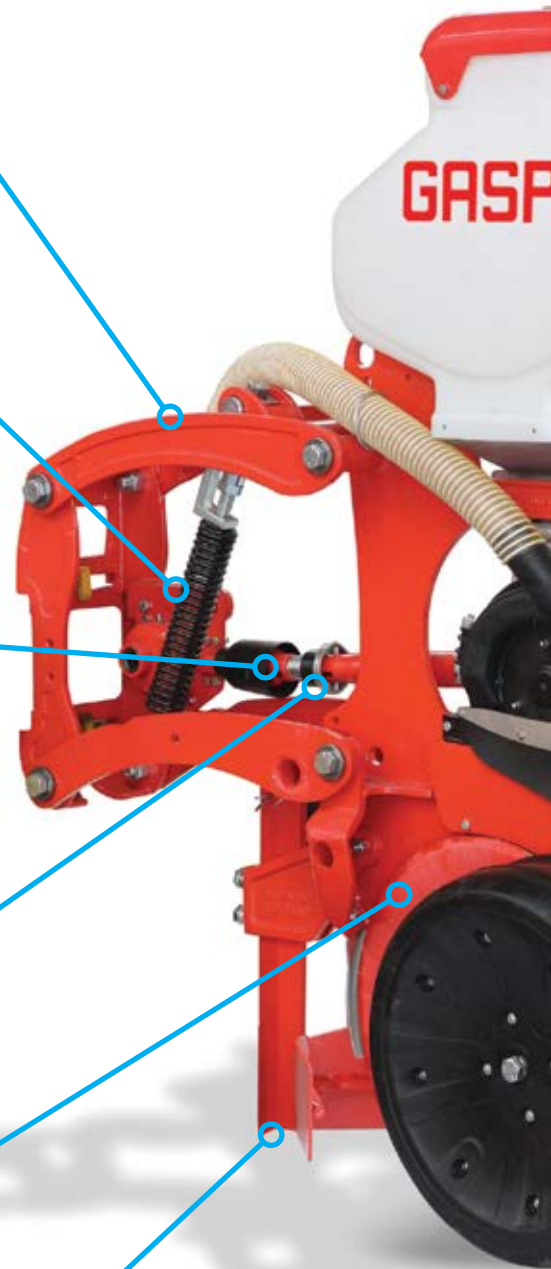

### **Lange Zeit zwischen den Befüllungen**

Der 36-Liter-Behälter wurde entwickelt, um den Platzbedarf der Maschine für schmale Reihen zu minimieren, während die 60-Liter-Version längere Betriebszeiten zwischen den Befüllungen bietet.



### **Praktische Scheibenkontrolle**

Das Dosiersystem ist durch das praktische Fenster leicht zu kontrollieren, auch während dem Betrieb.



### **Ein Korn nach dem Anderen**

Das Zwillingsvereinzelungssystem gewährleistet die ultimative Konstanz der Saatgutabstände und verhindert Doppelsaaten.



### **Schnelle Saatgutentleerung**

Die Tanks können durch Öffnen der Klappe im Gehäuse des Aggregats entleert werden. Die mitgelieferte Rutsche erleichtert das Auffangen des Saatguts.



### **Lange Lebensdauer**

Der LONG LIFE CORE-Deckel des Aggregats ist aus Kunststoff mit strapazierfähigen Dichtungen gefertigt. Der Austausch der Säscheibe ist schnell und einfach.



### **Präzise Tiefenführung**

Die hintere Kurbel ermöglicht eine stufenlose, präzise Tiefeneinstellung (von 1 bis 12 cm), auch bei kleinen Korngrößen.



### **Konstante Tiefe**

Die pendelnden Tiefenführungsräder sind unabhängig voneinander und sorgen für eine absolut gleichmäßige Ablagetiefe.



### **Perfekter Abschluss**

Die Andruckrollen schließen die Furche und können nebeneinander oder versetzt angeordnet werden. Die Druckeinstellung erfolgt über einen Hebel und kann in 7 Stufen eingestellt werden.

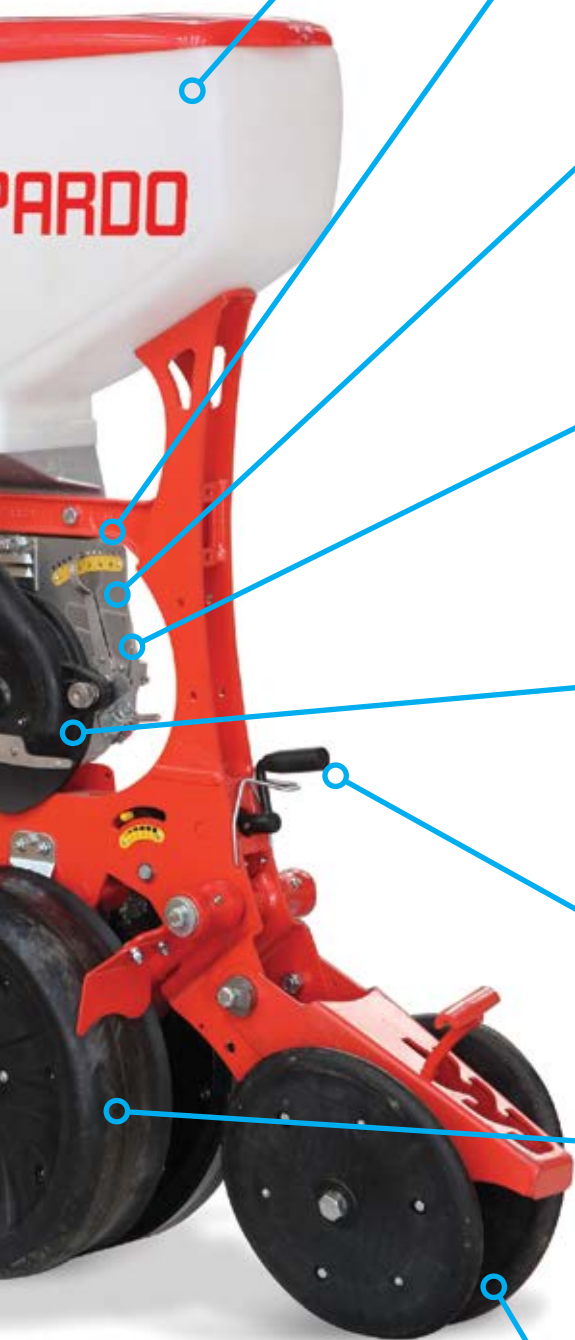

# Pflanzgenauigkeit

## **Millimetergenaue Pflanzabstände!**

Die Qualität der Aussaat, die ein Markenzeichen der GASPARDO Einzelkornsämaschinen ist, ist das Ergebnis eines hochentwickelten, zuverlässigen und gleichzeitig leicht einzustellenden Saatgut-Vereinzelungssystems.



## **Qualität bei der Vereinzelung!**

Eine einfache, effektive und genaue Vereinzelung geht Hand in Hand mit einer Qualitätsbepflanzung. Die Vereinzelungseinheit ist das Herzstück des MTR-Aggregats: Das starke, hochbelastbare Material bietet die Qualität und Genauigkeit, die GASPARDO-Produkte seit jeher auszeichnen.

## **Die Wahl der richtigen Säscheiben**

Das umfangreiche Angebot an gelochten Säscheiben von GASPARDO bietet zusammen mit der Qualität des Vakuum-Dosieraggregats eine Reihe von Lösungen, die eine unschlagbare Vereinzelung auch bei der Verarbeitung von Saatgut mit unterschiedlicher Form und Größe.



## **Einstellbares Doppelvereinzelungssystem**

Das Doppelvereinzelungssystem sorgt dafür, dass in jedem Loch der Scheibe nur ein Korn gehalten wird. Der erste Abstreifer kann manuell auf die jeweilige Saatgutart eingestellt werden, während der zweite fixiert ist. Auf diese Weise erfolgt die Vereinzelung des Saatguts sowohl oberhalb als auch unterhalb des Lochs und kann durch das Sichtfenster kontrolliert werden.

## **Garantierte Saatgutablösung**

Der Abstreifer sorgt dafür, dass sich das Saatgut, das dazu neigt, an der Säscheibe zu haften, ordnungsgemäß ablöst. GASPARDO bietet zwei Abstreifer an, sowohl für pilliertes Saatgut (z.B. Rüben) als auch für mit Beschichtungen geschütztes Saatgut (z.B. Mais).

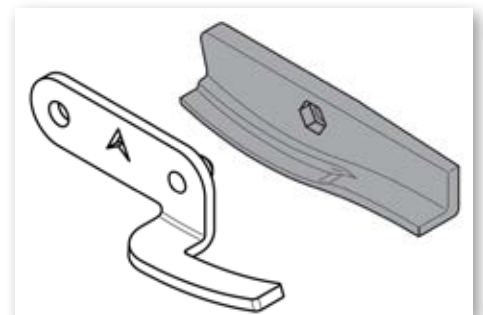

## **Sanft abfallendes Saatgut**

Die spezielle Form des Fallrohrs verhindert das Verspringen des Saatguts während des Abwurfs. Die Rohrklammer hält das Rohr perfekt in der Mitte und verhindert, dass es die Scheiben des Furchenöffners berührt. Dies verhindert Vibrationen, dadurch fällt das Saatgut genauer und wird sanft in der Furche abgelegt.

SEED  
BRAKING  
SYSTEM

(SBS)<sup>TM</sup>

# Konstante Pflanztiefe

## **Räder zur Tiefenführung**

Die Tiefenführungsräder halten die Pflanztiefe konstant, auch bei unebenem Boden oder bei Böden mit verschiedenen Fremdkörpern, dank des Wippensystems, das ihnen eine unabhängige Bewegung ermöglicht.

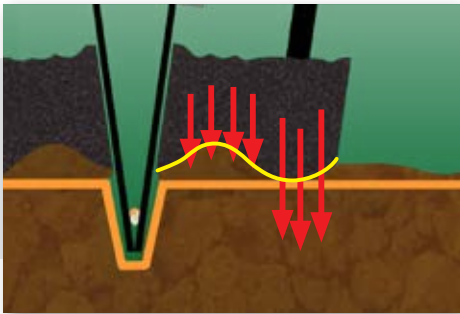

## **Rückverfestigung des Bodens**

Die Räder sind so geformt, dass sie die Oberfläche des Bodens auf beiden Seiten der soeben angelegten Saalfurche festigen: Ihre einzigartige Form sorgt dafür, dass an der Außenkante ein größerer Druck ausgeübt wird, während der Boden auf der Innenseite nahe der Furche lockerer gehalten wird.

## **Die größten Furchenöffnungscheiben auf dem Markt!**

Mit einem Durchmesser von 420 mm bilden die Scheiben eine sehr schmale V-förmige Saalfurche. Dies verbessert den Kontakt zwischen Saalgut und Boden und sorgt für eine optimale Keimung und einen schnellen Pflanzenaufgang.

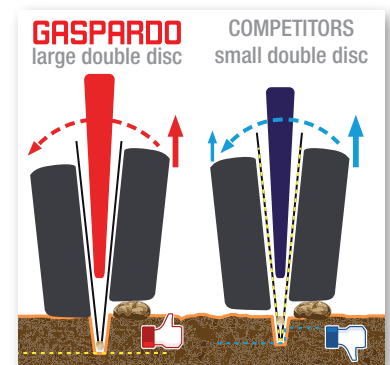

## **V-förmige Furche**

Der zwischen den beiden Furchenöffnungscheiben angeordnete Furchenformer verleiht der Furche einen V-förmigen Querschnitt und sorgt gleichzeitig für eine feine Bearbeitung des Saalbetts und einen lockeren Boden, um die Keimung der Samen zu optimieren.



# Lösungen für jeden Bedarf

## **Je nach Bodenbeschaffenheit bedarfsgerecht konfigurierte Einzelkornsämaschinen**

Das GASPARDO-Zubehörprogramm bietet eine Vielzahl von Lösungen, die sicherstellen, dass Ihre Aussaat unabhängig von der Bodenbeschaffenheit immer perfekt ist und Ihren individuellen agronomischen und pflanzenbaulichen Anforderungen entspricht.



### **Frontmesser und Klutenräumer**

Die vertikale Schnittbewegung des Frontmessers erleichtert das Durchschneiden des Bodens in schwierigen oder wenig bearbeiteten Böden. Der Klutenräumer schiebt große Kluten oder Steine, die die Keimqualität beeinträchtigen könnten, oder zu trockenen Boden aus dem Pflanzweg.

### **Scheibensech**

Das vordere Scheibensech mit einem Durchmesser von 355 mm eignet sich zum ersten Durchschneiden von harten oder nassen Böden, bei denen das Öffnen der Saatsfurche schwieriger ist. Die gewellte Kante sorgt für einen effizienteren Schnitt der Ernterückstände.



### **Räumsterne**

Räumsterne - allein oder in Verbindung mit dem Scheibensech - räumen sie Ernterückstände aus dem Pflanzweg, um eine konstante Furchentiefe und einen effektiven Furchenschluss zu gewährleisten.



### **3-Speichen-Tiefenführungsräder**

Die 3-Speichen-Tiefenführungsräder vermeiden das Problem, dass sich Erde zwischen ihnen und der Scheibe des Furchenöffners festsetzt, wenn unter sehr nassen Bedingungen gearbeitet wird, insbesondere auf schlammig-lehmigem Boden.



### **60-Liter-Behälter**

Die Version mit einem 60-Liter-Behälter ist erhältlich, um die Betriebszeit zwischen den Befüllungen zu maximieren und die Standzeiten beim Nachfüllen des Behälters mit Saatgut zu verringern.





# Optimale Saatgutverfestigung

## **Zwischenandruckrolle**

Das Rad aus Edelstahl drückt das Saatgut direkt in die V-förmige Furche, um die Keimung in leichten und mittelschweren Böden zu fördern, und ist besonders für pilliertes Saatgut (z. B. Rüben) zu empfehlen. Durch die Verbesserung des Kontakts zwischen Saatgut und Boden ermöglicht es einen schnelleren und gleichmäßigeren Pflanzenaufgang, auch bei schwierigen Bodenverhältnissen.



## **Der richtige Druck**

Aus Edelstahl und mit einem Durchmesser von 295 mm: Das GASPARDO-Rad ist ideal für die Einarbeitung des Saatguts in den Boden geeignet. Der Bodenabstreifer hält die Oberfläche des Rades, die direkt mit dem Saatgut in Berührung kommt, sauber und frei von nasser Erde.

## **Schwimmend mit Aushubfunktion**

Das Rad ist schwimmend gelagert, d. h. es läuft unabhängig von der Ablagetiefe: Es hebt und senkt sich mit der Furche und übt einen gleichmäßigen Druck auf das Saatgut aus. Das Rad kann leicht ausgehoben werden, wenn es nicht benötigt wird.

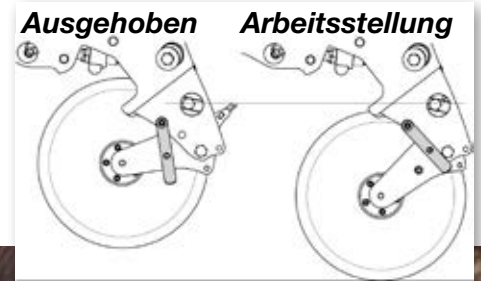

## **Schaufeln zur Saatgutabdeckung**

Die Schaufeln zur Saatgutabdeckung, die sich direkt hinter dem Fallrohr befinden, ziehen lockere Erde in die Saatfurche, um eine bestmögliche Keimung zu gewährleisten. Auf nassen und lehmigen Böden sind sie eine wirklich wertvolle Lösung, um die Schrägräder beim Schließen der Saatfurche zu unterstützen. Die Schaufeln zur Saatgutabdeckung lassen sich auf die gewünschte Arbeitsintensität einstellen und können bei sehr trockenen Böden ausgehoben werden, wenn sie nicht benötigt werden.

# MINIMAX-Technologie

## Gezielte Ausbringung von Mineraldünger

Bei den Einzelkornsämaschinen von GASPARDO kann der Düngemittelbehälter durch die Wahl zwischen verschiedenen Behältergrößen aus Kunststoff, Edelstahl oder lackiertem Blech (einschließlich der Option PA-Fronttank) individuell angepasst werden. Durch den Einsatz der Einzelkornsämaschine in Verbindung mit dem entsprechenden Ausbringsystem für Bodentypen mit oberflächlichen Ernterückständen kann der Dünger in einstellbaren Abständen seitlich der Pflanzreihe platziert werden.

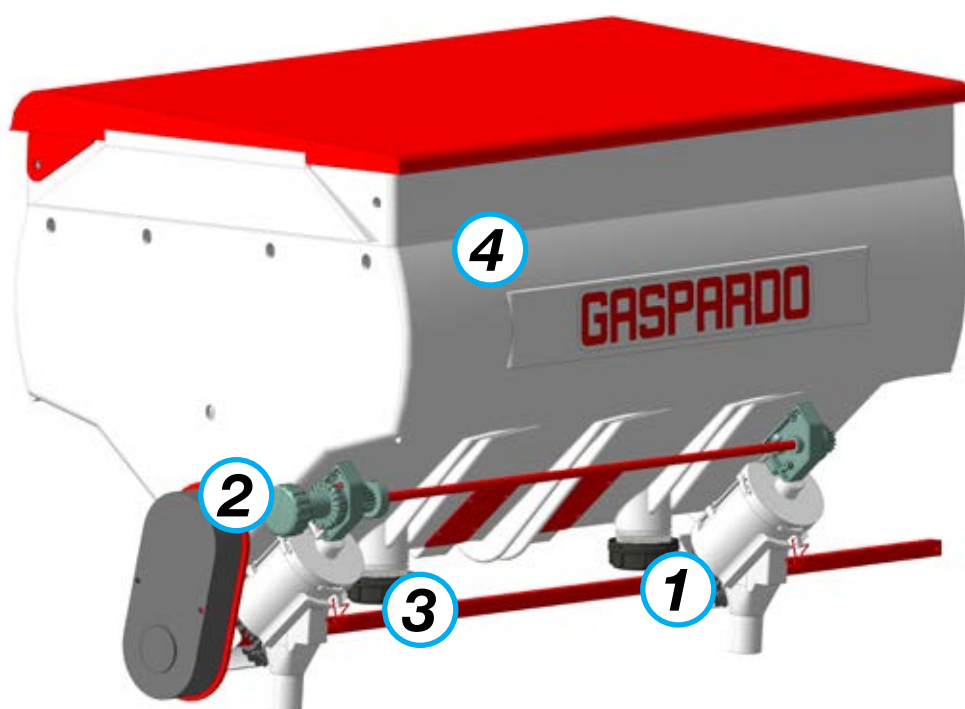

1

### MINIMAX Volumendosierer

Je nach Art des abzugebenden Produkts lassen sich unterschiedliche Dosiermengen einfach einstellen.

3

### Leichte Entleerung

Die Entleerungsöffnungen ermöglichen eine einfache Entleerung des Tanks zu Reinigungszwecken.



### Schleppschar

Optimale Lösung für leicht strukturierte oder feine, gut bearbeitete Böden, insbesondere bei geringen oberflächlichen Ernterückständen.



### Doppelscheibenschar

Geeignet für fein bearbeitete und minimal bearbeitete Böden. Die Doppelscheibe schneidet effektiv durch Ernterückstände und erzeugt den Düngergraben.

# Ausbringung von Mikrogranulaten

## **Pflanzenschutz und Düngung in den ersten Entwicklungsstadien**

Der äußerst praktische Mikrogranulatstreuer MINIMAX von GASPARDO besteht aus einer Reihe von 16-Liter-Behältern (30-Liter-Behälter als Sonderzubehör) für Granulatprodukte und einem System zur Einstellung der Dosiermenge SPEEDY SET. Bodeninsektizide und Startdünger werden präzise in die Saatfurche eingebracht, auch bei sehr geringen Mengen.

2

### **SPEEDY SET**

Zentrales Einstellsystem für die MINIMAX Geräte: schnell, präzise und mühelos.

4

### **Sauberer und kontinuierlicher Durchfluss**

Im Inneren siebt das herausnehmbare Gitter Fremdkörper heraus, während das Rührwerk am Boden dafür sorgt, dass das Produkt in einem kontinuierlichen Fluss zu den Dosiereinheiten befördert wird.

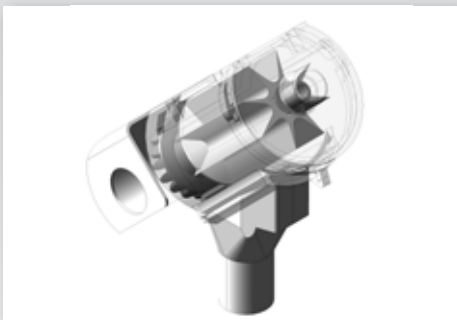
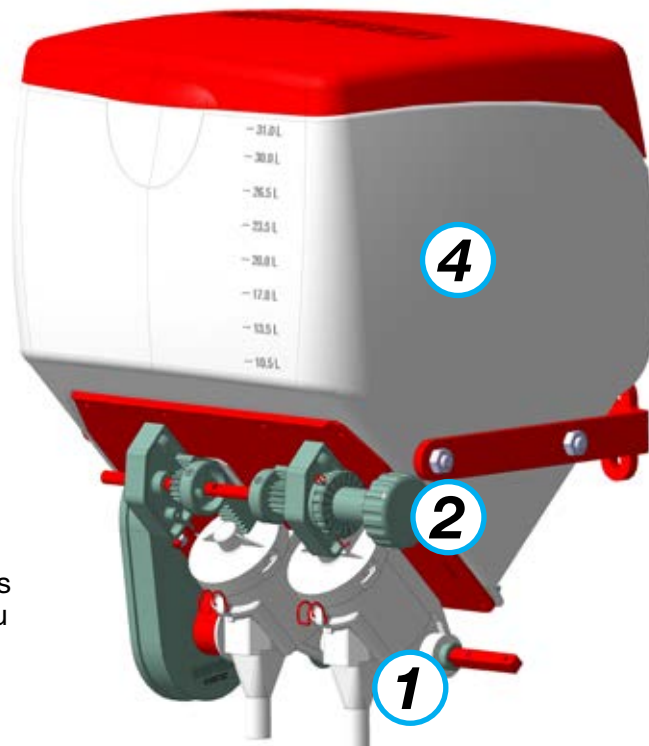

### **Volumen-Dosierer**

Das Volumendosiergerät MINIMAX dosiert das Produkt genau, ohne es zu beschädigen, dank der Dosierwalze aus Silikonkautschuk. Das Kunststoffmaterial verhindert das Rosten und erfordert keine Schmierung.

### **Doppel-Mikrogranulatstreuer**

Die Kombination von zwei Mikrogranulatstreuer ermöglicht die gleichzeitige Ausbringung von zwei verschiedenen Produkten. Das Produkt im zweiten Tank kann in das Hauptrohr des Mikrogranulatstreuers geleitet werden oder separat abgegeben werden, sobald die Saatfurche geschlossen ist (z. B. Schneckenvernichtungsmittel).



# PA1 Frontdüngerbehälter

## **Lange Zeit zwischen den Befüllungen**

Behälter mit 1.100 Litern Fassungsvermögen und großer Öffnung zum Befüllen mit Big Bags. Erweiterung erhältlich, um das Fassungsvermögen um weitere 400 Liter zu erhöhen.

## **Pneumatische Beförderung**

Rohrleitung zur Förderung des Düngers vom Behälter zu den Scharen.

## **Konstante Ausbringung**

Leicht zugängliches Volumendosiergerät mit austauschbarer Dosierwelle.

## **Vordere Arbeitsscheinwerfer**

Scheinwerfer mit Blinkleuchten für Arbeiten im Dunkeln oder bei schlechten Sichtverhältnissen.

## **Hohe Gebläseleistung**

Sanft fließende Granulatförderung, sowohl bei niedrigen als auch bei hohen Geschwindigkeiten.

## **Einfache Zugänglichkeit**

Stufen zur leichteren Befüllung und Inspektion des Behälters.

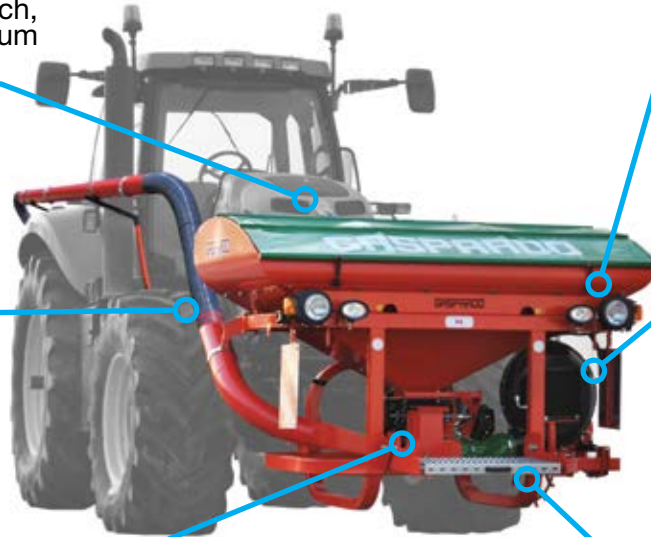

## **Optimaler Gewichtsausgleich**

Der PA1-Behälter gleicht einen Teil der Sämaschinenlast mit der Vorderachse des Traktors aus, wodurch die Bodenverdichtung verringert und die Manövrierfähigkeit verbessert wird. Die kompakte Bauweise bietet volle Sicht aus der Fahrerkabine, sowohl bei der Arbeit als auch bei Straßenfahrten.

## **PA1 PACKER mit bereifter Walze**

Der PA1 PACKER steht auf 4 Rädern: Dies ist die ideale Lösung, um die Bodenverdichtung weiter zu verringern und noch bessere Keimbedingungen für das Saatgut zu schaffen.



## **Vielseitiges Design für verschiedene Anbaugeräte.**



# Elektrisch betriebenes Volumendosiergerät



## **Gleichmäßige Dosierung**

Das Volumendosiergerät gibt den Dünger automatisch in Abhängigkeit von der Fahrgeschwindigkeit ab. Mit dem Managementsystem GENIUS MASTER können variable Mengen je nach Produkt ausgebracht werden. Das Aluminiumgehäuse und der für die Walze verwendete Kunststoff gewährleisten eine lange Lebensdauer und Korrosionsbeständigkeit.

## **Zweiteilige Walze**

Die Dosierwalze mit großem Durchmesser ermöglicht eine Reduzierung der Rotationsgeschwindigkeit und gewährleistet eine zuverlässige Abgabe. Die beiden Sektoren mit ihren versetzten Zellen sind so konzipiert, dass der "Puls"-Effekt vermieden wird, um eine gleichmäßige Produktzufuhr zu gewährleisten.



## **"ISOBUS-System" "GENIUS MASTER"**

Das System GENIUS MASTER vereinfacht die Einstellung der Düngermengen, indem es alle Vorgänge vom Fahrersitz aus ermöglicht und sowohl die Anzeige der Arbeitsparameter als auch die Steuerung der verschiedenen Funktionen erleichtert. Mit Hilfe von Satellitensystemen kann der Dünger in variablen Mengen auf der Grundlage der im ISOBUS-Terminal geladenen Applikationskarte (S. 38) ausgebracht werden.

## **MAGA PA1**



**Erhältlich für MONICA, MAGICA, MAGA, MANTA und MANTA XL**

# Einzelkornsammaschinen mit starrem Rahmen

## MTR

### MTR

Die MTR-Einzelkornsämaschine ist die ideale Lösung für Kleinbauern und eignet sich perfekt für Betriebe, die keine Breitenbeschränkungen für den Straßenverkehr haben. Sie ist sowohl mit Mikrogranulatstreuern als auch mit Düngerstreuern erhältlich und liefert jedes Mal die bestmöglichen Legeergebnisse.



#### Hintere Antriebsräder

Der nahe am Traktor liegende Schwerpunkt der Einzelkornsämaschine verbessert die Handhabung beim Wenden auf dem Feld und erleichtert dem Traktor das Anheben der Maschine. Die Antriebsräder befinden sich im hinteren Bereich.

#### Vordere Antriebsräder

Um das Risiko zu vermeiden, das große Fremdkörper zwischen Säaggregat und Antriebsrad verklemmen, gibt es den MTR auch in einer Version mit starrem Rahmen und Rädern an der Front



Düngemittel tanks aus Kunststoff oder Edelstahl

Robuste, festmontierte Rahmen



Modell	Reihenabstand cm	Säaggregate n°	Düngerstreuer Anzahl x l	Rahmenbreite cm	Gewicht kg
MTR - 4R	75	4	1 x 850 / 2 x 160	250 / 280	800 - 1,010
MTR - 5R	75	5	2 x 200	350	920 - 1,170
MTR - 6R	45 / 75	6	2 x 160 / 2 x 280	250 / 440	940 - 1,300
MTR - 7R	60	7	2 x 280	420	1,130 - 1,410
MTR - 8R	75	8	4 x 160	580	1,360 - 1,930
MTR - 12R	45	12	4 x 200	580	2,020 - 2,650



## MISTRAL

8,5 m lange Einzelkornsämaschine mit starrem Rahmen und 12 oder 18 Reihen für hohe Leistungsanforderungen. Diese Lösung kombiniert ein gutes Preis-Leistungs-Verhältnis mit Leistung und ist ideal für größere Betriebe, die Transportmethoden benötigen, die auch für große Entfernungen geeignet sind. Sie ist sowohl in einer einfachen Version als auch mit einem eingebauten Wagen für einen leichteren Transport erhältlich.



### Transportlösungen

Die einfache Version ist für den Straßentransport mit dem als Sonderausstattung erhältlichen Transportwagen konzipiert. Die Version mit eingebautem Fahrwerk verfügt über einen Rahmen mit klappbarer Deichsel zum direkten Anbau an die Traktorheckhydraulik.

### SERIO-Terminal

Das SERIO-Terminal ermöglicht die Überwachung von Parametern während der Arbeit mit seinem 5,7"-Grafikdisplay in Standardausführung. Die Arbeitsdaten können auf der SD-Karte gespeichert werden.



### 375-Liter-Behälter

### Doppelscheiben-Düngerschare

### Starrer Rahmen mit klappbarer Deichsel



Modell	Reihenabstand	Säaggregate	Düngerstreuer	Rahmenbreite	Gewicht
	cm	n°	Anzahl x l		
MISTRAL - 12R	70	12	4 x 375	850	2,390 - 3,330
MISTRAL - 18R	45	18	4 x 375	850	3,030 - 4,030

# Zweireihige Anbau-Einzelkornsämaschine

## MTR TWIN

### MTR TWIN

Das Modell der Einzelkornsämaschine wurde entwickelt, um zwei Reihen in einem Durchgang zu pflanzen und so die Saatgutablage zu verbessern: eine Funktion, die besonders bei Kulturen wie Mais und Soja nützlich ist. MTR TWIN ist eine innovative Lösung, die eine Steigerung des Ernteertrags und eine entsprechende Kostenreduzierung gewährleistet.



### MTR NARROW-Pflanzeinheit

MTR NARROW ist die unabhängige Kombination von zwei MTR-Pflanzeinheiten, die speziell für die hochwertige zweireihige Bepflanzung mit einem Abstand von 25 cm und einem Reihenabstand von 75 cm entwickelt wurde.

### Schmale Tiefenführungsräder

Die schmalen (400 x 65 mm) Tiefenführungsräder ermöglichen einen reibungslosen Fluss von Erde und Ernterückständen zwischen den zweireihigen Einheiten.



### Kettenantrieb

Die MTR NARROW-Einheiten in der hinteren Reihe sind über einen Kettentrieb mit dem mechanischen Hauptantrieb verbunden.

### Unterfußdüngung

MTR TWIN ist mit mehreren Kunststoffbehältern mit einem Fassungsvermögen von 160 oder 200 Litern für den Düngerleger mit Doppelscheibenscharen ausgestattet.



Modell	Reihenabstand	Säaggregate	Düngerstreuer	Rahmenbreite
	cm	n°	Anzahl x l	cm
MTR TWIN - 4x2R	75	4 x 2	2 x 200	300
MTR TWIN - 6x2R	75	6 x 2	4 x 160	580
MTR TWIN - 8x2R	75	8 x 2	4 x 200	680





### **QUINCOINCE-System**

GASPARDO hat QUINCOINCE entwickelt, ein Dosiersystem, dass zwischen den zweireihigen MTR NARROW-Einheiten synchronisiert ist und dazu dient, dass die Säscheiben genau versetzt laufen und das Saatgut mit höchster Zuverlässigkeit und Genauigkeit in einem dreieckigen Muster ablegen.

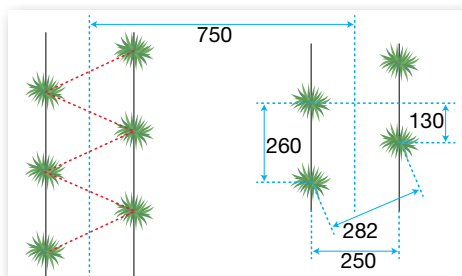

### **Verbesserte Saatgutablage**

Mit einem Abstand von 25 cm sorgen die zweireihigen Einheiten für einen linearen Abstand von 26-28 cm zwischen den versetzten Samen. Dies führt zwar zu einer höheren Saatgutdichte, verbessert aber die Abdeckung des gesamten Feldes.

### **Effizientere Anordnung der Kulturen**

Die zweireihige Anbautechnik nutzt das Feld effizienter, indem sie Folgendes gewährleistet:

- höhere Bestockungsdichte
- bessere Entwicklung von Wurzeln und Blättern
- weniger Konkurrenz um Nährstoffe, Wasser und Licht während des Wachstums
- natürliche Unkrautbekämpfung
- Mikro-Bewässerung mit effizienteren Tropfschläuchen



### **Eine einmalige Investition**

MTR TWIN ermöglicht die Bewirtschaftung mit Standardgeräten, vom Reihenhackgerät bis zum Mähdrescher. Der Reihenabstand bleibt gleich, so dass Traktoren mit klassischer Spurbreite für die Aussaat verwendet werden können.

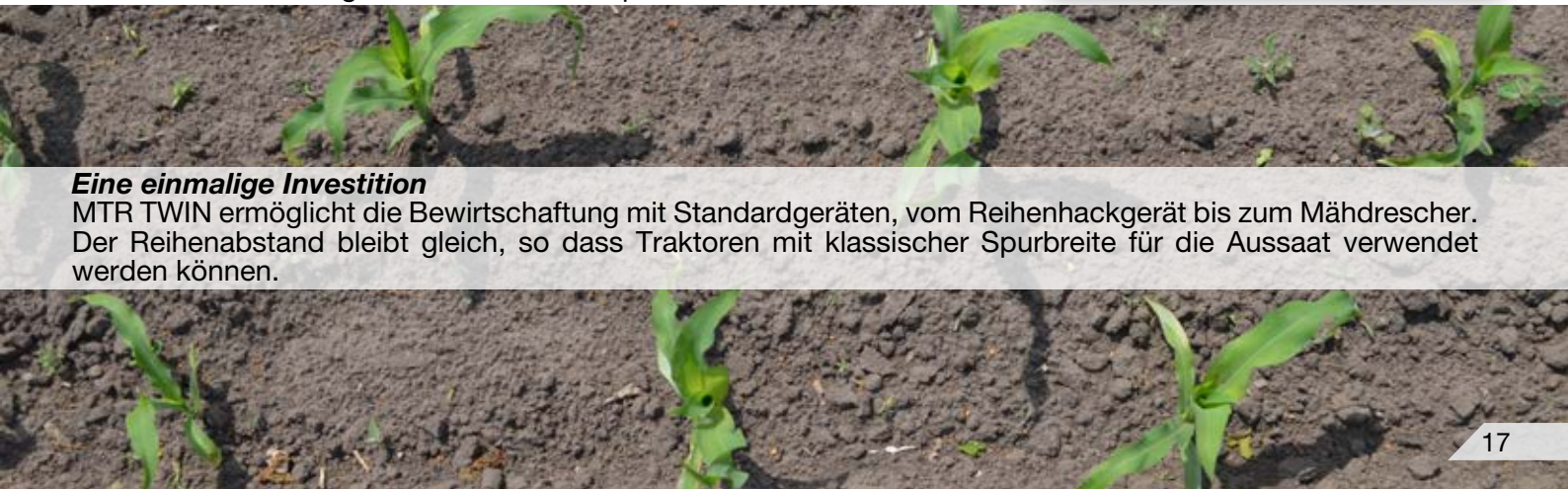

# Anbau-Einzelkornsämaschinen mit Teleskoprahmen



**MTE**

**MTE**  
Die praktische und zuverlässige MTE ist die ideale Einzelkornlegemaschine für kleine und mittlere Landwirte, die hauptsächlich Mais anbauen und dabei häufig auf der Straße unterwegs sind. Das Modell MTE mit 6 oder 7 Legeeinheiten hat einen Rahmen von 4,3 m, wobei die äußeren Einheiten teleskopierbar auf 3,0 bzw. 3,4 m sind.



## 6-reihiges Modell lässt sich für den Straßentransport auf 3 m einfahren

Der zweifach teleskopierbare Rahmen ermöglicht eine Arbeitsbreite von über 4,0 m bei einer schmalen Transportbreite von nur 3,0 m. Durch die Anordnung der Räder im hinteren Bereich wird eine hohe Fahrgenauigkeit erreicht.



## Das 7-reihige Modell lässt sich für den Straßentransport auf 3,40 m einfahren

Die 7-reihige MTE-Version mit 60 cm Reihenabstand verfügt über einen einfach ausziehbaren Teleskoprahmen für eine eingefahrene Breite von 3,4 m, ebenfalls mit hinten montierten Rädern

400 oder 1200 Liter  
Düngertank

Äußere Einheiten  
eingefahren

Doppelscheibenschare  
oder Schleppschare für  
Dünger

Hintere Antriebsräder



Modell	Reihenabstand cm	Säaggregate n°	Düngerstreuer Anzahl x l	Rahmenbreite cm	Gewicht kg
MTE - 6R	70 / 75	6	1 x 1,200	430	1,280 - 1,605
MTE - 6R	70 / 75	6	2 x 200	430	1,160 - 1,430
MTE - 7R	60	7	2 x 200	430	1,260 - 1,520



### MARTA

MARTA ist ideal für die Aussaat von Mais und anderen Kulturen, die in großen Abständen gepflanzt werden, und minimiert mit seinen hydraulisch eingezogenen äußeren Einheiten die Breite für die Straßenfahrt. Optimale Lösung für Gebiete mit schmalen Fahrspuren oder Felder mit schlechter Zufahrt.



#### Minimale Transportbreite

Mit den Antriebsrädern an der Vorderseite kann das Gerät dank des Doppel-Teleskoprahmens auf 2,55 oder 3,0 m eingezogen werden, je nach dem welcher Düngertank montiert ist.

**Gewellter Spuranzeiger Scheibenschar**

**Vordere Antriebsräder**



**1 1.200-Liter-Behälter aus lackiertem Blech oder 850-Liter-Behälter aus Edelstahl**

**Äußere Einheiten eingefahren**



Modell	Reihenabstand cm	Säaggregate n°	Düngerstreuer Anzahl x l	Rahmenbreite cm	Gewicht kg
MARTA - 6R	70 / 75	6	1 x 850	400	1,150 - 1,400
MARTA - 6R	70 / 75	6	1 x 1,200	400	1,280 - 1,550
MARTA - 7R	50 / 60	7	-	400	1,390 - 1,480

# Teleskopierbare Einzelkornlegemaschine mit variablen Reihenabständen

## MONICA

### MONICA

MONICA ist der Maßstab für Landwirte und Lohnunternehmer, wenn es darum geht, Kulturen mit unterschiedlichen Reihenabständen zu pflanzen. Sie ist die auf 2,55 m einfahrbare Einzelkornlegemaschine mit Teleskoprahmen. Das vielseitige Modell ermöglicht es, mit einem Reihenabstand von 45 bis 75 cm zu arbeiten, um mit einer einzigen Investition verschiedene Kulturen zu pflanzen. Doppelscheiben- oder Schlepp-Düngerschare.



### Verstellbarer Teleskoprahmen

MONICA verfügt über einen verstellbaren Teleskoprahmen, der mit seiner hydraulischen Teleskopierung eine kompakte Straßentransportbreite von nur 2,55 m ermöglicht. Die Antriebsräder sind vorne positioniert, so dass die Gefahr des Verklemmens beim Überfahren von großen Fremdkörpern geringer ist.

### Entkopplung der Zentraleinheit

Mit dem optionalen Entkopplungssatz für die Zentraleinheit kann das 7-reihige MONICA-Modell auf 6 Reihen mit einem Reihenabstand von 75 cm umgerüstet werden.



850-Liter-Edelstahl-Düngerbehälter oder Fronttank PA1

Doppelscheibenschare oder Schlepp-Düngerschare

Äußere Einheiten ausgefahren

Vordere Antriebsräder



Modell	Reihenabstand cm	Säaggregate n°	Düngerstreuer Anzahl x l	Rahmenbreite cm	Gewicht kg
MONICA - 6R	45-75	6	1 x 850	413	1,260 - 1,680
MONICA - 7R	45-50 (60-75-80)	7 (6)	1 x 850	413	1,370 - 1,790

# Variabler Reihenabstand nach dem GASPARDO- Konzept



## **Eine einzige Investition für alle Reihenkulturen**

Die variablen Reihenabstände von MONICA, MAGICA und MAGA sorgen für eine beeindruckende Einsatzvielfalt. Mit diesen Modellen können alle Reihenkulturen - wie Mais, Soja, Rüben, Raps, Sonnenblumen, Hirse und Baumwolle - mit wenigen, einfachen Einstellungen gepflanzt werden, so dass Sie den Reihenabstand in Sekundenschnelle ändern können.

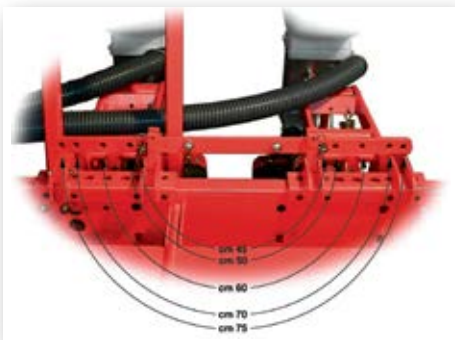

## **Schnelle Einstellung der Reihenabstände**

Mit den Endanschlagstangen lässt sich die Legemaschine auf den gewünschten Reihenabstand einstellen. Stecken Sie einfach die Verriegelungsstifte an jeder Legeeinheit in die entsprechenden nummerierten Löcher. Wenn Sie dann die Hydraulik des Teleskoprahmens betätigen, bewegen sich die Einheiten in die gewählte Position des Reihenabstands.

## **Getriebe mit Hebelbedienung**

Die Legemaschinen mit variablem Reihenabstand verfügen über ein 16-Gang-Getriebe, das mit zwei praktischen Hebeln eingestellt werden kann. Auf diese Weise müssen die Kettenräder und Ketten nicht direkt eingestellt werden, um den Saatabstand zu bestimmen.



## **Distanzstücke für die Antriebsräder**

Die vorderen R22-Antriebsräder der MONICA, MAGICA und MAGA können mit Hilfe des speziellen Kits zur Veränderung der Spurbreite der Sämaschine auf Abstand gebracht werden.

# Klappbare Einzelkornsämaschinen mit variablem Reihenabstand



## MAGICA

### MAGICA

Die Vielseitigkeit des MAGICA-Modells ist das herausragende Merkmal dieser klappbaren Einzelkornsämaschine, die über einen einstellbaren Reihenabstand und ein Schleppschar-Düngerablage-System verfügt.

Schlepp-Düngerschare

Abnehmbare  
klappbare  
Flügel

Vordere Antriebsräder



### MAGA

MAGA ist die geklappte Einzelkornlegemaschine mit Doppelscheiben-Düngerscharen, die sich ideal für Situationen mit hohem Rückstandsvorkommen eignen, sofern der Boden nicht steinig ist.

Abnehmbare klappbare  
Flügel

Zweischeiben-Düngerschare

Vordere Antriebsräder



Modell	Reihenabstand cm	Säaggregate n°	Düngerstreuer Anzahl x l	Rahmenbreite cm	Gewicht kg
MAGICA/MAGA - 6R	45-50-60-70-75-80	6	1 x 900	457	1,330 - 2,000
MAGICA/MAGA - 7R	45-50-60 (70-75-80)	7 (6)	1 x 900	457	1,430 - 2,140
MAGICA/MAGA - 8R	45-50-60-70-75-80	8	1 x 900	600	1,710 - 1,910
MAGICA/MAGA - 9R	45-50-60 (70-75-80)	9 (8)	1 x 900	600	1,840 - 2,600
MAGICA - 12R	45-50 (70-75)	12 (8)	1 x 900	600	2,250 - 2,700



#### **Verstellbarer Klapp-Teleskoprahmen**

MAGICA und MAGA verfügen über einen Rahmen, dessen teleskopische Gruppierung der Pflanzeinheiten und klappbare Flügel eine Transportbreite von nur 3,0 m für die 6/7/8-reihigen Modelle und 3,2 m für die 8/9/12-reihigen Modelle ermöglichen.

#### **Abnehmbare Seitenflügel**

Die klappbaren Flügel der MAGICA- und MAGA-Modelle können leicht abgenommen werden, um Hindernisse an den Feldrändern zu vermeiden, wenn mit einem engen Reihenabstand gearbeitet wird.



#### **MAGICA 12/8 Reihen**

MAGICA gibt es auch in der speziellen elektrisch angetriebenen Version, die von 12 (45-50 cm) auf 8 Reihen (70-75 cm) umgestellt werden kann. Mit Hilfe eines einfachen Kits, das zum Lieferumfang gehört, lassen sich die Einheiten schnell und einfach abnehmen. Trotz seiner insgesamt 12 Pflanzeinheiten hat MAGICA 12 eine Transportbreite von nur 3,2 m.

#### **Mikrogranulatstreuer mit Lufttransport**

**Transportbreite von 3,2m**

#### **Schnellumrüstset von 12 auf 8 Reihen**

**Schmale Tiefenführungsräder**



# Klappbare Einzelkornlegemaschinen



**MIRKA**

## MIRKA

MIRKA ist die ideale Lösung für Profis, die mit einem einzigen Heckanbaugerät pflanzen und lokal Dünger ausbringen wollen. Das 8-reihige Modell mit 75 cm Reihenabstand verfügt über einen hydraulisch betätigten Klapprahmen für eine geringe Transportbreite von nur 3,0 m.



### Hintere Antriebsräder

Die vier Antriebsräder - zwei für den Hauptrahmen und eines für jeden Klappflügel - sind am hinteren Teil des Rahmens angebracht und haben eine großzügige Aufstandsweite.



### Ladeschnecke

Mit der praktischen Einfüllschnecke lässt sich der Düngerbehälter viel schneller mit Dünger befüllen, wenn keine Big Bags zur Verfügung stehen.

1400 Liter  
Düngerbehälter



Hydraulisch betätigte  
nach oben klappbare  
Seitenflügel

Zweischeiben-  
Düngerschare

Modell	Reihenabstand cm	Säaggregate n°	Düngerstreuer Anzahl x l	Rahmenbreite cm	Gewicht kg
MIRKA - 8R	75	8	1 x 1,400	580	2,980 - 3,050



# GASPARDO Klapprahmen

## **Rahmen, die sich den Bodenkonturen anpassen**

Die klappbaren Einzelkornlegemaschinen zeichnen sich durch ihre beeindruckende Arbeitsleistung und die einfache Anpassung der Maschinenabmessungen an die jeweilige Aufgabe aus. Dies wird durch die hydraulischen Rahmen ermöglicht, die in unabhängig voneinander zu betätigende Sektionen unterteilt sind und somit übereinander geklappt werden können.

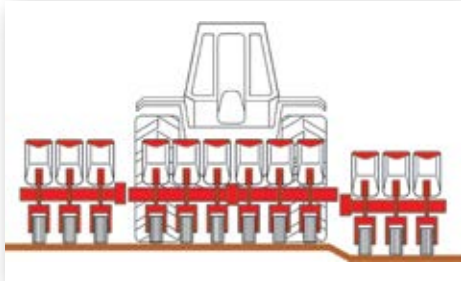

## **Frei bewegliche Rahmenlösung**

Die Seitenteile, die während des Pflanzens schwimmen, ermöglichen es dem Gerät, den Bodenkonturen besser zu folgen und Hindernisse zu überwinden. Jede Sektion verfügt über eigene Antriebsräder, die die Pflanzeinheiten antreiben.

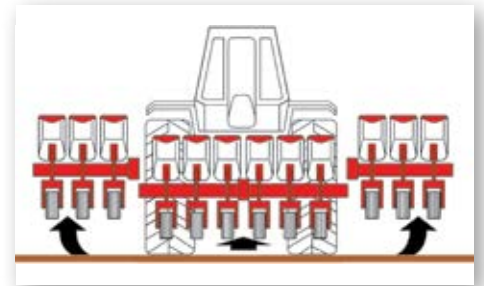

## **Aushubsystem für die Flügel**

Das Ausgleichssystem WINGS UP™ sorgt dafür, dass die Seitenflügel in der Luft bleiben, wenn die Sämaschine angehoben wird, und verbessert so die Manövrierfähigkeit für ein einfacheres Wenden auch auf abschüssigem Gelände oder zum Ausweichen vor Hindernissen auf dem Feld.



**MANTA**

# Klappbare Einzelkom- legemaschinen



## MANTA XL

### MANTA

MANTA ist ideal für den Einsatz auf allen Böden. Sie verbindet eine hohe Arbeitsleistung mit praktischer Anwendung. Klappbares Modell, perfekt für den Einsatz auf Böden, die nicht gleichmäßig gepflügt wurden oder auf unebenen Feldern.



### Klappbare Flügel

Der hydraulisch klappbare Rahmen ermöglicht ein schnelles und sicheres Zusammenklappen der Maschine für den Straßenverkehr mit einer Transportbreite von 3,0 m. Hintere Antriebsräder für 8-reihige Modelle; Vorderräder für 12-reihige Modelle.



### Kompakter Rahmen

Die 8-Reihigen Versionen mit kompaktem Rahmen (TC) lassen sich für den Straßenverkehr auf 2,55 m zusammenklappen und sind dadurch einfacher zu transportieren. Eine Unterfußdüngung ist möglich in Verbindung mit dem Fronttank PA1 und mit Schlepp-Scharen erhältlich.

4 x 160-Liter-  
Kunststoffbehälter  
für lange Rahmen  
verfügbar



Hydraulisch betätigte  
hochklappbare Seitenteile

Modell	Reihenabstand cm	Säaggregate n°	Düngerstreuer Anzahl x l	Rahmenbreite cm	Gewicht kg
MANTA TC - 8R	70 / 75 / 80	8	-	580	2,240 - 2,360
MANTA - 8R	70 / 75 / 80	8	4 x 160	580	2,260 - 2,820
MANTA - 12R	45 / 50 (75)	12 (8)	-	580	2,690 - 2,820



**PA1 PACKER**

**MANTA XL**

MANTA XL ist die Einzelkornlegemaschine mit hydraulisch klappbarem Rahmen und teleskopierbaren Sektionen, die speziell für die Anforderungen von Lohnunternehmern und Großbetrieben entwickelt wurde. Ihre hohe Produktivität, die sich aus den 12 Einheiten mit einem Reihenabstand von 75 cm ergibt, und ihre Fähigkeit, sich an unebene Bodenkonturen anzupassen, machen sie zu einem idealen Arbeitsgerät für den professionellen Einsatz.



**Rahmen mit teleskopierbaren Klappflügeln**

Der robuste Rahmen mit den klappbaren Seitenteilen ist so konstruiert, dass die äußeren Seitenteile schnell und sicher hochgeklappt werden können und trotz der beachtlichen Arbeitsbreite eine Transportbreite von nur 3,0 m erreicht wird. Die Antriebsräder befinden sich im hinteren Bereich.

Modell	Reihenabstand cm	Säaggregate n°	Düngerstreuer Anzahl x l	Rahmenbreite cm	Gewicht kg
MANTA XL - 12R	70	12	-	900	3,230 - 3,830
MANTA XL - 12R	75	12	-	900	3,230 - 3,830
MANTA XL 340 - 12R	80	12	-	960	3,230 - 3,830



# MTR HD-Pflanzeinheit

## **Hochleistungs-Pflanzeinheit für die Direktsaat**

Wenn es um Präzisionspflanzung geht, ist die MTR HD das Nonplusultra in Sachen Effizienz und Vielseitigkeit. Ein Gerät, das sorgfältig entwickelt wurde, um höchste Pflanzqualität in unbearbeiteten oder sehr schwierigen Böden zu liefern. MTR HD besteht aus einem Heavy-Duty-Setup, das den Anforderungen unter besonders anspruchsvollen Arbeitsbedingungen gerecht wird, insbesondere bei der Aussaat in harten Böden.



### **Lange Arbeitszeiten zwischen den Befüllungen**

Bei der MTR HD-Einheit hat der Saatgutbehälter ein Fassungsvermögen von 60 Litern, um die Produktivität der Sämaschinen zu optimieren und die Standzeiten zu reduzieren, während der Fahrer den Behälter nachfüllt.

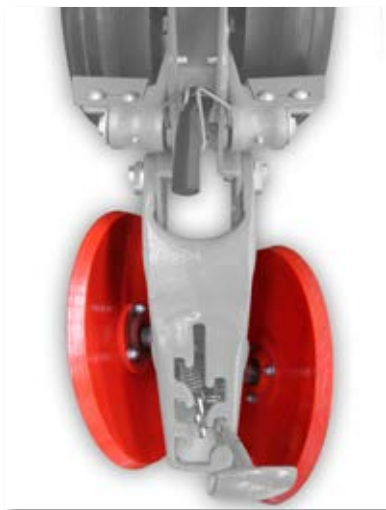

### **Schneller Pflanzenaufgang**

Die Andruckeinheit des MTR HD-Modells ist aus Stahl gegossen und erzeugt einen hohen Anpressdruck, um die Furche zu schließen. Die geeigneten 1 "x14"-Räder sind standardmäßig aus Gummi, für härtere Böden ist jedoch auch eine Gussvariante erhältlich.

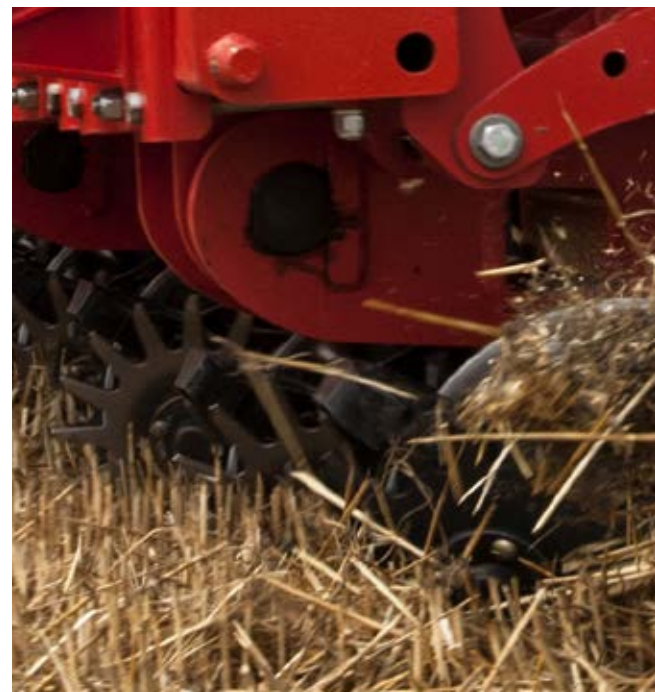

# Noch nie war Einzelkornsaat so direkt!

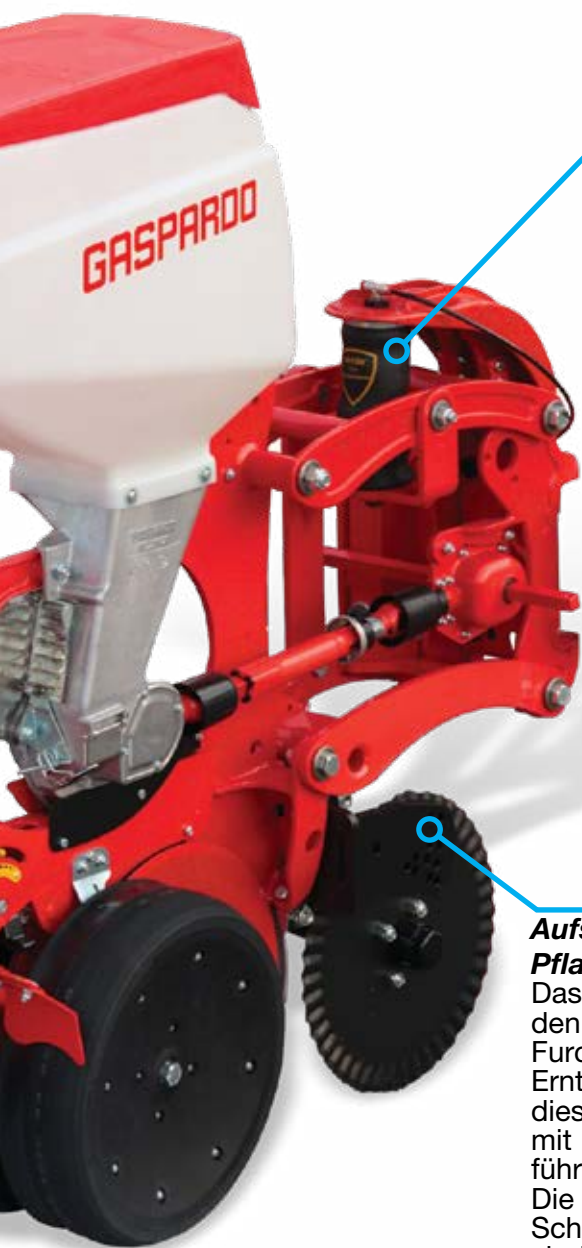

## **Unschlagbarer Auflagedruck!**

Beim AIRSPRING wird der Auflagedruck durch zentral gesteuerte Luftfedern erzeugt. Der große Druckbereich des MTR HD-Aggregats sorgt für einen vielseitigen Einsatz auf allen Böden, von gepflügten Böden bis hin zu den schwersten Bodenverhältnissen.



**AIRSPRING**

## **Aufschneiden und Freiräumen der Pflanzfurche leichtgemacht**

Das vordere Scheibensech schneidet durch den Boden und erleichtert so das Öffnen der Furchen. Gleichzeitig zerschneidet es die Ernterückstände, um zu verhindern, dass diese in die Furche gelangen und bei Kontakt mit dem Saatgut zu Keimungsproblemen führen.

Die Räumsterne, die in Verbindung mit dem Scheibensech verwendet werden können, sind nützlich, wenn eine beträchtliche Menge an Ernterückständen an der Oberfläche anfällt. Sie schieben die Biomasse aus der Pflanzfurche in die Lücke zwischen den Reihen und hält die Ablagetiefe konstant.



# Aufgesattelte Einzelkornsämaschinen



**RENATA HD**

## ROMINA: Starrer Rahmen

ROMINA ist eine vielseitige und leistungsstarke Einzelkornsämaschine, die dank ihres gezogenen starren Rahmens auch mit leichteren Traktoren im unteren Leistungsbereich kombiniert werden kann. Die Zweipunktaufhängung und die hydraulische Aushebung über die Räder machen das Manövrieren noch einfacher. Die Deichsel kann eingeklappt werden, so dass die Maschine platzsparend gelagert werden kann.



## Praktische Einstellung der Düngermenge

Das Drei-Nocken-Ölbad-Getriebe zentralisiert die Düngermengensteuerung an der Seite des Behälters. Der Hebel mit seiner Skala vereinfacht das Verfahren erheblich.



## Verteilerschnecke

Das Verteilerschneckensystem bringt jede Form von Dünger äußerst präzise aus, egal ob es sich um Granulat mit unterschiedlichen Korngrößen oder um pulverförmige Produkte handelt.

## Doppelscheiben-Düngerschare



**Kunststoff-Behälter**  
(2 x 800 Liter)

**Klappbare Deichsel**

Modell	Reihenabstand cm	Säaggregate n°	Düngerstreuer Anzahl x l	Rahmenbreite cm	Gewicht kg
ROMINA - 6R	70 / 75 / 80	6	2 x 800	520 - 580	2,100 - 2,630
ROMINA - 8R	70 / 75 / 80	8	2 x 800	580 - 750	2,200 - 2,900



### **RENATA R und RENATA HD: Klappbarer Rahmen**

Die RENATA HD ist die perfekte Lösung für alle denkbaren Bedingungen. Sie ist die optimale Wahl für Betriebe, die regelmäßig zwischen der Bepflanzung von konventionell oder minimal bearbeiteten Böden und harten Böden wechseln. Der robuste Rahmen und die MTR-HD-Pflanzeinheiten machen RENATA HD zum idealen Begleiter für die anspruchsvollsten Lohnunternehmer.

Eine weitere Option ist RENATA R mit der klassischen MTR-Pflanzeinheit für konventionelle oder minimal bearbeitete Böden.



### **Vorwärts klappbar**

Der Aufsattelrahmen der RENATA-Modelle lässt sich nach vorne klappen, wodurch sich die Breite für die Straßenfahrt auf nur 3 Meter reduziert. Der Klappvorgang dauert nur wenige Sekunden, so dass sich das Gerät leicht von einem Feld zum nächsten umsetzen lässt.

### **Reifenkontaktantrieb**

Der Reifenkontaktantrieb sorgt für eine gleichmäßige Kraftübertragung unter allen Einsatzbedingungen und schaltet die Saatgutverteilung sofort ab, wenn die Sämaschine angehoben wird.



### **Gewellte Spuranzeiger**



### **1600 Liter Kunststoffbehälter**

### **Doppelscheiben-Düngerschare**

Modell	Reihenabstand cm	Säaggregate n°	Düngerstreuer Anzahl x l	Rahmenbreite cm	Gewicht kg
RENATA R - 8R	70 / 75	8	1 x 1,600	600	3,700 - 4,450
RENATA HD - 8R	70 / 75	8	1 x 1,600	600	3,700 - 4,450

# Angehängte Einzelkornlegegeräte für große Flächen

**JULIA**

## METRO

Der klappbare Rahmen mit 2 schwimmenden Sektionen passt sich auch an nicht ganz ebene Böden an. Die nach vorne klappbare Konstruktion reduziert die Transportbreite auf 6,0 m.

Der Hauptrahmen kann mit der 12 m breiten Einzelkornlegemaschine MEGA kombiniert werden

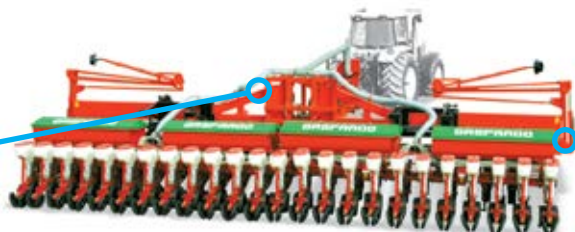

Trichter aus lackiertem Blech (4 x 950 Liter)

Modell	Reihenabstand cm	Säaggregate n°	Düngerstreuer Anzahl x l	Gewicht kg
METRO - 16R	70	16	4 x 950	2,240 - 2,360
METRO - 18R	70	18	4 x 950	2,260 - 2,820
METRO - 24R	45	24	4 x 950	2,690 - 2,820

## MAXIMETRO

Der hochflexible, klappbare, in 3 Sektionen aufgeteilte Rahmen folgt den Bodenkonturen mit einem Gesamtbereich von 16 Grad und hält die Pflanztiefe über alle Einheiten konstant. Durch die Schnellklappung kann die Maschine bis zu einer Transportbreite von 6,0 m eingeklappt werden.

Zentraler Düngemittelbehälter mit 7.500 Litern Fassungsvermögen

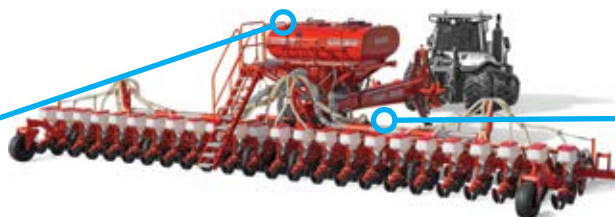

Straßenfahrt auf Gummiketten

Modell	Reihenabstand cm	Säaggregate n°	Düngerstreuer Anzahl x l	Gewicht kg
MAXIMETRO - 24R	70 / 75	24	1 x 7,500	2,240 - 2,360
MAXIMETRO - 36R	70	36	1 x 7,500	2,260 - 2,820





## JULIA

JULIA ist das neue Flaggschiff von GASPARDO, das dank seiner 24 Reihen - für eine beachtliche Arbeitsbreite von 16 Metern - und des flexiblen Rahmens mit einem Neigungswinkel von 10 Grad eine beeindruckende Einsatzkapazität aufweist. Durch die Klappung nach vorne der beiden Rahmenteile ergibt sich eine geringe Transportbreite für den Straßenverkehr. Der Großraumtank ist in zwei Abteile unterteilt: 2.000 Liter für das Saatgut und 7.000 Liter für den Dünger. Die drei wasserdichten, weit öffnenden Klappen erleichtern das Befüllen mit Big Bags.

Die MTR HD-Legeeinheit bietet unabhängig von den Feldbedingungen eine hohe Qualität der Aussaat.

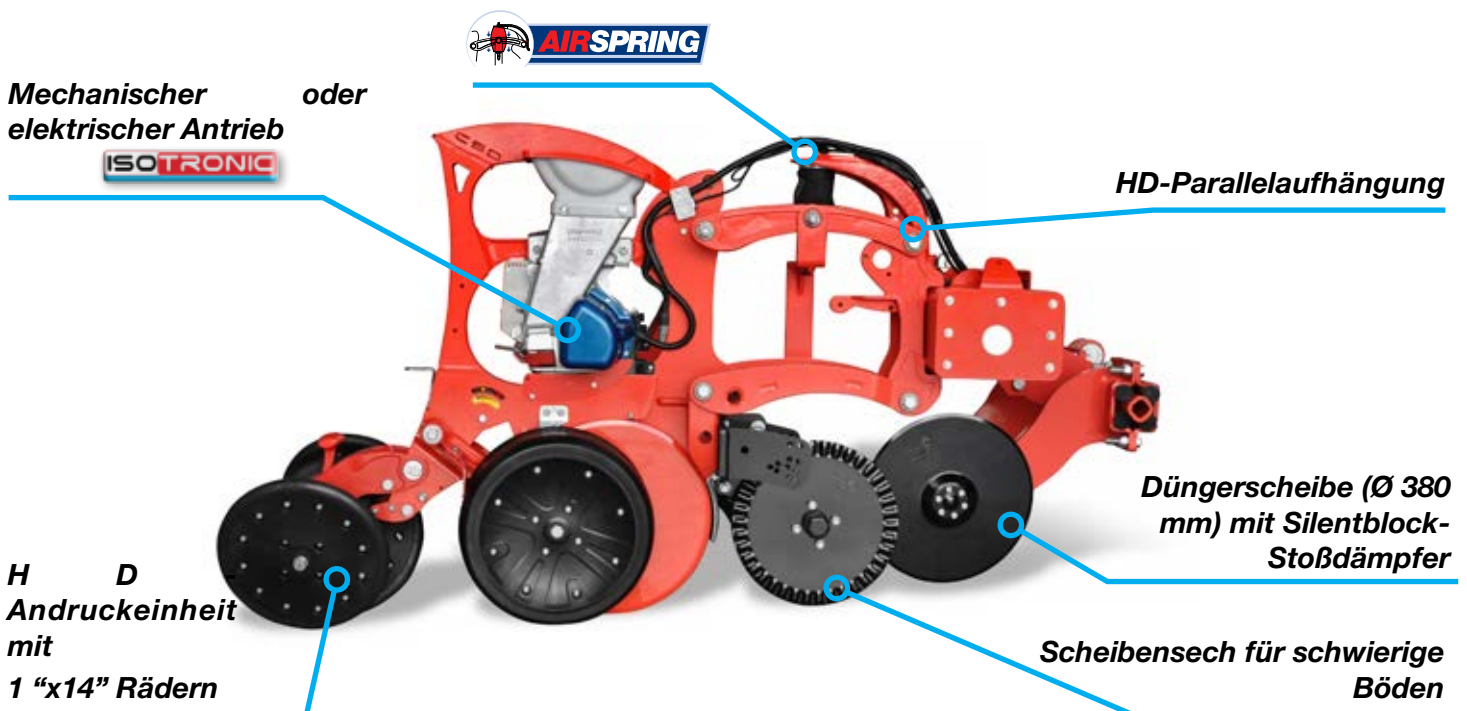

Modell	Reihenabstand cm	Säaggregate n°	Saatgutbehälter n° x l	Düngerbehälter l	Rahmenlänge cm
JULIA 24R	70	24	2,000	7,000	1,680

# Schließen der Saatfurche

## Die Schließbradeinheit

Die V-förmig angeordneten Räder schließen die Pflanzung ab, indem sie die Furche schließen, frische Erde über den Graben ziehen und diese andrücken. Die daraus resultierende Rückverfestigung sorgt für einen ausgezeichneten Kontakt zwischen Saatgut und Boden und optimiert so die Keimung und den Aufgang der Pflanzen.

**Halterung für MTR:** aus Stahlblech geformt, mit 7-fach verstellbarem Hebel und 3 Radoptionen.



### Gummiräder 12" x 2"

Für lockere, gut bearbeitete, nicht zu nasse Böden.



### Gummiräder 12" x 1"

Für schwierige, sehr nasse oder minimal bearbeitete Böden.



### Räder aus Gusseisen 12" x 1"

Für minimal bearbeitete oder sehr harte Böden.

**Halterung für MTR HD:** aus Gusseisen, mit 5-fach verstellbarem Hebel und 2 Radoptionen.



### Gummiräder 14" x 1"

Für minimal bearbeitete Böden.



### Gussräder 14" x 1"

Für schwierige Böden, insbesondere bei harten Bodenverhältnissen.

**Anpassung an alle Anbaubedingungen:** Es ist wichtig, die Furchenschließereinheit mit ein paar einfachen Einstellungen an die Bodenart, die agronomischen Anforderungen und die Betriebsbedingungen auf dem Feld anzupassen.



### Abstand zwischen den Rädern

Optimiert das Schließen der Furche je nach Pflanztiefe und verhindert, dass sich Fremdkörper oder Steine in der Einheit verfangen.



### Radversatz

Fördert den reibungslosen Fluss von Rückständen und Erde zwischen den Rädern und minimiert das Risiko, dass sich Fremdkörper verfangen.

# Bedienterminals

## Mit dem richtigen Terminal haben Sie alle Parameter im Griff

Als Spezialist auf dem Gebiet der Präzisionssaat bietet GASPARDO eine Reihe von Terminals mit Display, die in der Traktorkabine montiert werden können, um die Arbeitsparameter zu verwalten und die elektrische Reihenabschaltung zu steuern.

**HCS**



- Bearbeitete Fläche, Teil- und Gesamtfläche (ha)

**V1200**

**Bis zu 12 Reihen**



- Überwachungsalarm für Saatmenge pro Reihe
- Bearbeitete Fläche, Teil- und Gesamtfläche (ha)

**MCE 6000**



**Bis zu 6 Reihen**

- Überwachungsalarm für Saatmenge pro Reihe
- Bearbeitete Fläche, Teil- und Gesamtfläche (ha)
- Arbeitsgeschwindigkeit (km/h)
- Durchschnittlicher Saatgutabstand pro Reihe oder insgesamt (cm)
- Bepflanzungsdichte (Saatgut/m<sup>2</sup>)
- Vorbereitung für Verbindung einer Reihenabschaltung

**MCE 12000**



**Bis zu 12 Reihen**



## Elektromagnetische Abschaltung der Einheiten

Die elektromagnetischen Abschaltvorrichtungen ermöglichen die individuelle Abschaltung der Pflanzreihen über den elektrischen Befehl des MCE-Terminals oder über das ISOBUS-Protokoll. Die Stromzufuhr zur Pflanzmaschine wird unterbrochen, ohne dass das Saatgut fallen gelassen wird. Nach einer Unterbrechung der Aussaat kann der Betrieb sofort wiederaufgenommen werden, da das Vakuumsystem eingeschaltet bleibt.

## Lichtschranken zur Saatgutüberwachung

Die Fotozellen am Ausgang des Dosieraggregats kontrollieren, ob das Saatgut tatsächlich in das Fallrohr gelangt. Der akustische Alarm der Saatgutüberwachung warnt den Bediener sofort, wenn kein Saatgut erkannt wird oder der Tank leer ist.



# Elektrischer Antrieb



## Elektrisch angetriebene Einzelkornlegemaschinen

**ISOTRONIC** ist das revolutionäre elektrische Antriebssystem auf der Basis des ISOBUS-Kommunikationsprotokolls für die MTR- und MTR-HD-Aggregate. Eine innovative Lösung, die den mechanischen Aufbau der Legemaschinen vereinfacht: Anstelle von Getrieben, Ketten und Antriebswellen wird das Terminal des Traktors zur Steuerzentrale der Einzelkornlegemaschine.



### Technologie, die den Bedürfnissen der Landwirte entspricht

- Weniger mechanische Teile, die gewartet werden müssen
- Verwaltung der Saatabstände über das Traktorterminal
- Überwachung und Änderung der Legefunktionen in Echtzeit
- ISOBUS-Kommunikation zwischen Legemaschine und Traktor
- Verwaltung über GENIUS MASTER
- Precision Farming: variable Ausbringungsmenge und automatische Teilbreitenabschaltung
- Fernverbindung mit MG-Live (Landwirtschaft 4.0)



### Saatgutverteilung mit unschlagbarer Präzision

Jedes Gerät ist mit einem Elektromotor ausgestattet, der die Säscheiben direkt antreibt: Die Dosierung ist genau und unmittelbar, eine Eigenschaft, die **ISOTRONIC** zur idealen Lösung für eine perfekte Saatgutverteilung macht, auch bei hohen Arbeitsgeschwindigkeiten.

### Bepflanzungsqualität und Ressourcenoptimierung

**ISOTRONIC** hebt die Pflanzqualität auf eine neue Stufe und eliminiert die Ungenauigkeit, die mit den konstruktiven Einschränkungen mechanischer Systeme einhergeht. Mit dem elektrischen Antrieb wird der Einsatz der landwirtschaftlichen Betriebsmittel optimiert, was zu einer Verringerung der Verluste und einer höheren Produktionseffizienz führt.



### Säscheiben

Die Säscheiben sind kompatibel und austauschbar mit denen der herkömmlichen GASPARDO-Sämaschinen

### Sechskant-Wellenkopf

Unübertroffen gleichmäßige Rotation der Säscheibe

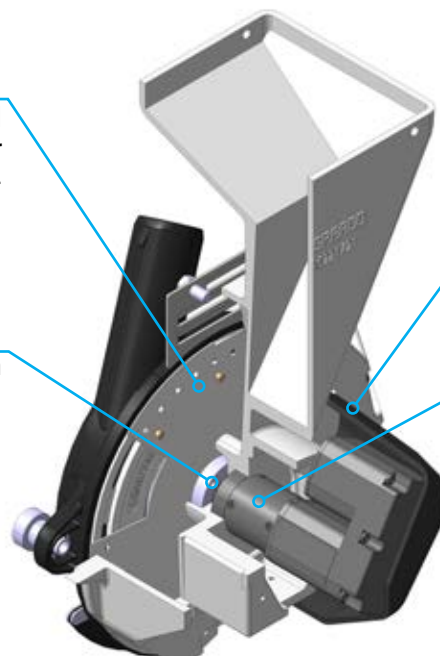

### Motorgehäuse

Schützt den Elektromotor vor Stößen und Staub

### 12V-Elektromotor

Luftdichtes Gehäuse, unschlagbare Zuverlässigkeit und Langlebigkeit

# GENIUS MASTER



## ISOBUS-Universalsprache

GENIUS MASTER macht die Kommunikation mit dem ISOBUS-Terminal des Traktors denkbar einfach: Über ein einziges Verbindungskabel wird die Legemaschine mit dem Traktor verbunden, um alle Legefunktionen zu überwachen und zu steuern



Universelles Anschlusskabel



Kompatibilität mit MASCHIO  
GASPARDO ISOBUS-Ausrüstung



Universelle Kommunikation  
gemeinsam mit führenden  
Traktormarken

## Lösungen für Nicht-ISOBUS-Schlepper

GASPARDO bietet ein Kompatibilitätskit an, das das ISOBUS-Terminal und die Verkabelung umfasst, um die Kommunikation zwischen **ISOTRONIC** und Nicht-ISOBUS-Traktoren zu ermöglichen.



### TERA 7

- Günstiges Universal-Terminal
- Kontrolle der Saatgutabstände
- Manuelle Teilbreitenabschaltung
- Anzeige der Aussaatparameter



### TOUCH 800

- TERA 7-Funktionen
- Import von Applikationskarten
- Automatische Teilbreitenabschaltung
- Variable Aufwandmenge
- Beliebig erweiterbar dank App&Go

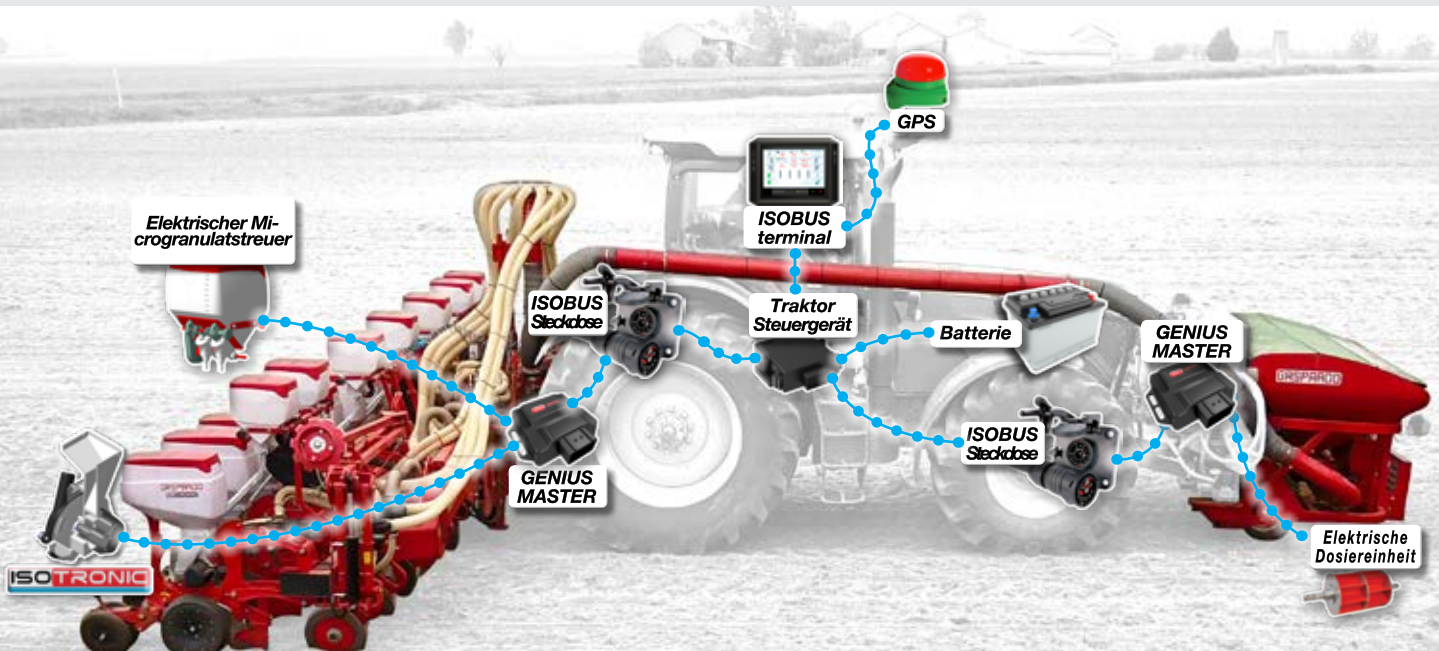

# Precision Farming



## **ISOTRONIC** Technologie auf dem neuesten Stand des Precision Farming

Das GENIUS MASTER System nutzt die ISOBUS-Funktionalität für Precision Farming in vollem Umfang. In diesem Sinne nimmt das Terminal die Applikationskarten auf und übersetzt die Informationen, die sie über die Beschaffenheit und die unterschiedliche Fruchtbarkeit der Böden liefern, und gibt die entsprechenden automatischen Befehle an **ISOTRONIC** weiter.



### **Universal-Terminal**

Funktionalität, die es jedem ISOBUS-Terminal ermöglicht, mit dem GENIUS MASTER System zu kommunizieren und es zu steuern. Ein einziger Monitor in der Traktorkabine reicht aus, um die Legemaschine und den Fronttank (falls vorhanden) zu steuern.



### **Exportieren von Arbeitsdaten**

Sie können Applikationskarten importieren und lesen sowie das Protokoll der mit **ISOTRONIC** berechneten georeferenzierten Pflanzdaten auf einen PC exportieren.



### **Variable Aussaatmenge**

Es programmiert eine variable Saatgutdichte, die auf das unterschiedliche Ertragspotenzial der oft stark variierenden Anbauflächen abgestimmt ist und eine effizientere Nutzung Ihrer landwirtschaftlichen Ressourcen ermöglicht.



### **Automatische Section Control**

Das Ein- und Ausschalten von Pflanzreihen erfolgt automatisch dank der Kartierung der Feldgrenzen und der Erfassung der bereits bearbeiteten Flächen. Es gibt keine Überschneidungen mit bereits bearbeiteten Flächen, was zu erheblichen Kosteneinsparungen und einer effizienteren Bewirtschaftung führt.



# Agriculture 4.0 with MG-Live

## Eine intelligente Vision für Ihre Legemaschine!

Während die Präzisionslandwirtschaft (Precision Farming) die Instrumente zur Optimierung der Ernteerträge auf der Grundlage der räumlichen Variabilität des Bodens bereitstellt, ist die Landwirtschaft 4.0 der ultimative Inbegriff von Innovation und Technologie.

MG-Live ist ein System, das das Mobilfunknetz nutzt, um die Einzelkornsämaschinen von GASPARDO miteinander zu verbinden: Mit diesem System können Landwirte modernisieren und auf Landwirtschaft 4.0 umsteigen, um eine optimale Kontrolle über alle ihre GASPARDO Einzelkornlegemaschinen und die von ihnen ausgeführten Aufgaben zu erhalten und so sicherzustellen, dass sie ihr volles Potenzial ausschöpfen.



### MG-Live, einfach anschließen und loslegen!

Das MG-Live-Gerät stellt eine Fernverbindung zwischen der Legemaschine und dem Webportal her, die es den Landwirten ermöglicht, die Aussaat in Echtzeit zu überwachen, während der technische Kundendienst von MASCHIO GASPARDO technische Unterstützung leisten kann.



### Einzelkornsämaschinen unter ständiger Kontrolle

Mit MG-Live können Sie jederzeit von einem PC oder über die App auf Ihre Legemaschinen zugreifen, um sowohl die Standortdaten als auch die Bepflanzungsdaten in Echtzeit zu überwachen.



### Remote Service

### MASCHIO GASPARDO Kundendienst

Das System GENIUS MASTER der Einzelkornsämaschine wird direkt vom technischen Kundendienst von MASCHIO GASPARDO aktualisiert.



Mobil-funknetz

CLOUD



Mobil-funknetz

ISOBUS terminal

MG-Live

# GASPARDO

## **MASCHIO GASPARDO S.p.A.**

Headquarters and production plant  
Via Marcello, 73  
I-35011 Campodarsego (PADOVA) - Italy  
Tel. +39 049 9289810 - Fax +39 049 9289900  
info@maschio.com - www.maschio.com

## **Production plant**

Via Mussons, 7  
I-33075 Morsano al Tagliamento (PN) - Italy  
Tel. +39 0434 695410 - Fax +39 0434 695425

## **MASCHIO Deutschland GmbH**

Äußere Nürnberger Str. 5  
D – 91177 Thalmässing  
Tel. +49 9173-7900-0, Fax +49 9173-79 00-79  
E-mail: dialog@maschio.de, www.maschio.de